

GIO8037 VILLAGGIO ALICANTE

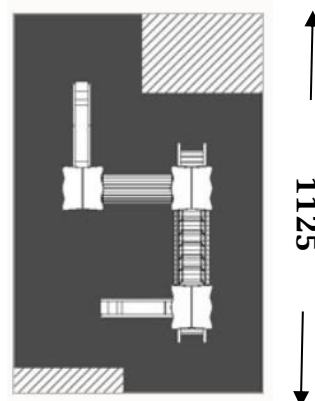

AREA DI SICUREZZA

← 700 →



VIMPEX srl

Strada Vecchi Enfiteusi, 4 - 01018 Valentano (VT)
EMAIL: info@vimpex.it - PEC: vimpex@pec.it
TEL: +39 0761453486 - FAX: +39 0761420240
SITO WEB: www.vimpex.it



SIAMO PRESENTI SU
acquistinretepa.it
il Portale degli acquisti della Pubblica Amministrazione

Elenco componenti:

N° 2 torrette con montanti in legno sez. cm 9 x 9 munite di tetto a due falde e pannelli protettivi in polietilene PEHD spessore cm 1 pantografato e con spigoli arrotondati. Dim. cm 100 x 100 x 315h.

N° 1 torretta con montanti in legno sez. cm 9 x 9 munita di tetto a due falde e pannelli protettivi in polietilene PEHD spessore cm 1 pantografato e con spigoli arrotondati. Dim. cm 100 x 100 x 271h.

N° 2 scaletta di risalita con pioli Ø 45 mm.

N° 1 ponte oscillante con travetti collegati ai passamano in legno mediante catene a maglia stretta saldate e zincate a fuoco e sottostante pedana di sicurezza in legno.

N° 1 scivolo aperto in polietilene rotazionale colorato in massa ad alta densità h. cm 134. N° 1 scivolo aperto in polietilene rotazionale colorato in massa ad alta densità h. cm 92. In alternativa agli scivoli aperti in polietilene possono essere montati due scivoli con pista in acciaio e sponde in legno o due scivoli in vetroresina.

N° 1 tunnel a struttura mista di legno e acciaio zincato verniciato a forno a 180°. Tutte le parti in legno sono trattate con impregnante colorato ad alta penetrazione, atossico, diluibile ad acqua. Assemblaggio mediante bulloneria in acciaio zincato 8.8 e dadi autobloccanti. Elementi copridado a norma in nylon colorato.

Attacchi in metallo zincato a caldo, per l'ancoraggio al suolo.



INGOMBRO MAX: 410x754x315h cm



ALTEZZA DI CADUTA: 134 cm



AREA D'IMPATTO: 70 mq



SPAZIO MINIMO: cm 1125x700



ETÀ D'USO: 3+

VIMPEX srl

Strada Vecchi Enfiteusi, 4 - 01018 Valentano (VT)

EMAIL: info@vimpex.it - PEC: vimpex@pec.it

TEL: +39 0761453486 - FAX: +39 0761420240

SITO WEB: www.vimpex.it